



ГОСУДАРСТВЕННЫЙ СТАНДАРТ СОЮЗА ССР

ГАЙКИ ВЫСОКОПРОЧНЫЕ КЛАССА ТОЧНОСТИ В

Конструкция и размеры

ГОСТ 22354-77

ГОСУДАРСТВЕННЫЙ КОМИТЕТ СССР ПО СТАНДАРТАМ Москва

ГОСУДАРСТВЕННЫЙ СТАНДАРТ СОЮЗА ССР

ГАЙКИ ВЫСОКОПРОЧНЫЕ
КЛАССА ТОЧНОСТИ В
Конструкция и размеры

ГОСТ
22354-77*

High strength nuts of product grade B.
Construction and dimensions

Постановлением Государственного комитета стандартов Совета Министров СССР от 7 февраля 1977 г. № 309 срок введения установлен

с 01.01.79

Несоблюдение стандарта преследуется по закону

1. Стандарт распространяется на шестигранные гайки класса точности В к высокопрочным болтам по ГОСТ 22353-77.
2. Конструкция и размеры гаек должны соответствовать указанным на чертеже и в таблице.

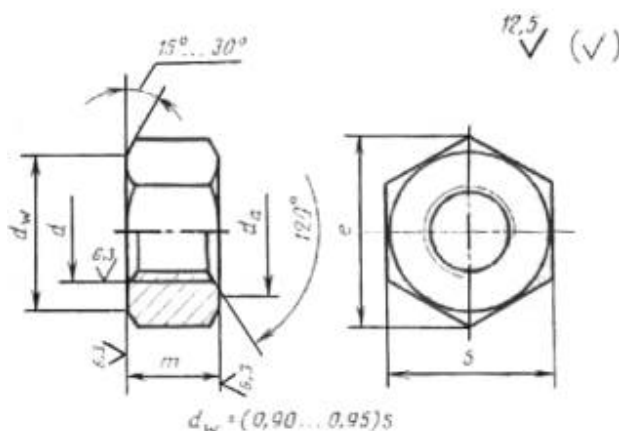

ММ

| | | | | | | | | | | | |
|---|----------|------|------|------|------|------|------|------|------|------|------|
| Номинальный диаметр резьбы d | 16 | (18) | 20 | (22) | 24 | (27) | 30 | 36 | 42 | 48 | |
| Шаг резьбы | 2 | | 2,5 | | 3 | | 3,5 | 4 | 4,5 | 5 | |
| Высота m | 15 | 16 | 18 | 19 | 22 | 24 | 29 | 34 | 38 | | |
| Размер «под ключ» S | 27 | 30 | 32 | 36 | 41 | 46 | 55 | 65 | 75 | | |
| Диаметр описанной окружности e , не менее | 29,9 | 33,3 | 35,0 | 39,6 | 45,2 | 50,9 | 60,8 | 72,1 | 83,4 | | |
| d_a | не менее | 16 | 18 | 20 | 22 | 24 | 27 | 30 | 36 | 42 | 48 |
| | не более | 17,3 | 19,4 | 21,6 | 23,8 | 25,9 | 29,2 | 32,4 | 38,9 | 45,4 | 51,8 |

Примечание. Размеры, заключенные в скобки, применять не рекомендуется.

Пример условного обозначения гайки диаметром резьбы $d = 20$ мм, полем допуска 6Н, для болта с наименьшим временным сопротивлением $\sigma_s = 1100$ МПа (110 кгс/мм²), климатического исполнения У, категории размещения 1:

Гайка М20-6Н.110 ГОСТ 22354-77

То же, климатического исполнения ХЛ, категории размещения 1:

Гайка М20-6Н.110.ХЛ1 ГОСТ 22354-77

3. Резьба - по ГОСТ 24705-81.

1 - 3. (Измененная редакция, Изм. № 1).

3а. Допуски, не указанные на чертеже и в таблице, а также методы контроля размеров и отклонений формы и расположения поверхностей - по ГОСТ 1759.1-82.

3б. Дефекты поверхности и методы контроля - по ГОСТ 1759.3-83.

3а, 3б. (Введены дополнительно, Изм. № 1).

4. Технические требования - по ГОСТ 22356-77.

5. Теоретическая масса гаек приведена в справочном приложении.

ПРИЛОЖЕНИЕ

Справочное

Теоретическая масса гаек

| Номинальный диаметр резьбы d , мм | Теоретическая масса 1000 шт. гаек, кг \approx | Номинальный диаметр резьбы d , мм | Теоретическая масса 1000 шт. гаек, кг \approx |
|-------------------------------------|--|-------------------------------------|--|
| 16 | 50 | (27) | 224 |
| (18) | 66 | 30 | 213 |
| 20 | 80 | 36 | 368 |
| (22) | 108 | 42 | 611 |
| 24 | 171 | 48 | 921 |